

Baoli

KBR 14-20



1.1	Hersteller		KION BAOLI	KION BAOLI	KION BAOLI
1.2	Typzeichen des Herstellers		KBR 14	KBR 16L	KBR 16
1.3	Antrieb: Elektro, Diesel, Benzin, Treibgas		Elektrisch	Elektrisch	Elektrisch
1.4	Bedienung		Sitzen	Sitzen	Sitzen
1.5	Nenntragfähigkeit / Nennlast	Q (t)	1.4	1.6	1.6
1.6	Lastschwerpunktabstand	c (mm)	600	600	600
1.8	Lastabstand, Mitte der Antriebsachse zu Gabelzinken	x (mm)	239	344	344
1.9	Radstand	y (mm)	1275	1385	1385
2.1	Eigengewicht inkl. Batterie	Kg	3060	3105	3620
2.3	Achslast ohne Last vorn/hinten	Kg	1785/1275	1900/1040	1900/1040
2.4	Achslast Gabel vor mit Last antriebsseitig/lastseitig	Kg	550/3910	650/4055	650/4055
2.5	Achslast Gabel zurück mit Last antriebsseitig/lastseitig	Kg	1345/3115	1550/3155	1550/3155
3.1	Bereifung		PU	PU	PU
3.2	Reifengröße, vorn		Ø343x135	Ø343x135	Ø343x135
3.3	Reifengröße, hinten		Ø285x100	Ø285x100	Ø285x100
3.5	Anzahl Räder vorn/hinten (x = angetrieben)		1x/2	1x/2	1x/2
3.7	Spurweite, hinten	b11 (mm)	1150	1150	1150
4.1	Neigung Hubgerüst/Gabelträger vor/zurück	α/β (°)	2.0/4.0	2.0/4.0	2.0/4.0
4.2	Höhe Hubgerüst eingefahren	h1 (mm)	2476	2476	2476
4.3	Freihub	h2 (mm)	1627	1627	1627
4.4	Hub	h3 (mm)	5755	5755	6355
4.5	Höhe Hubgerüst ausgefahren	h4 (mm)	6495	6495	7139
4.7	Höhe über Schutzdach	h6 (mm)	2110	2110	2110
4.8	Sitzhöhe	h7 (mm)	985	985	985
4.10	Höhe Radarme	h8 (mm)	310	310	310
4.19	Gesamtlänge	l1 (mm)	2407	2407	2411
4.20	Länge einschließlich Gabelrücken	l2 (mm)	1257	1257	1261
4.21	Gesamtbreite	b1/b2 (mm)	1234 / 1250	1234 / 1250	1234 / 1250
4.22	Gabelzinkenmaße	s/e/l (mm)	80x40x1150	100x45x1150	100x45x1150
4.23	Gabelträger nach ISO 2328. Klasse/Form A, B		2A	2A	2A
4.24	Gabelträgerbreite	b3 (mm)	830	830	830
4.25	Abstand zwischen Gabelzinken	b5 (mm)	296/690	316/710	316/710
4.26	Breite zwischen Radarmen	b4 (mm)	922	922	922
4.28	Vorschub	l4 (mm)	412	508	508
4.31	Bodenfreiheit mit Last unter Hubgerüst	m1 (mm)	75	75	75
4.32	Bodenfreiheit, Mitte Radstand	m2 (mm)	75	75	75
4.34.1	Arbeitsgangbreite bei Palette 1000 x 1200 quer	Ast (mm)	2709	2709	2729
4.34.2	Arbeitsgangbreite bei palette 800 x 1200 längs	Ast (mm)	2781	2781	2785
4.35	Wenderadius	Wa (mm)	1540	1540	1640
4.37	Länge über die Radarme	l7 (mm)	1638	1748	1748
5.1	Fahrgeschwindigkeit, mit/ohne Last	km/h	10	10	10
5.2	Hubgeschwindigkeit, mit/ohne Last	m/s	0.44/0.66	0.44/0.66	0.44/0.66
5.3	Senkgeschwindigkeit, mit/ohne Last	m/s	0.55/0.44	0.55/0.44	0.55/0.44
5.4	Schubgeschwindigkeit mit/ohne Last	m/s	0.12/0.12	0.12/0.12	0.12/0.12
5.7	Steigfähigkeit mit/ohne Last	%	4.5/8.2	4.7/8.2	4.7/8.2
5.8	Max. Steigfähigkeit mit/ohne last	%	10/10	10/10	10/10
6.1	Fahrmotor Leistung S2 60 min	kW	6.5	6.5	6.5
6.2	Hubmotor Leistung bei S3 10 %	kW	11.5	11.5	11.5
6.3	Batterie nach DIN 43531/35/36 A, B, C, Nein		43531C	43531C	43531C
6.4	Batteriespannung/Nennkapazität K5	V/Ah	48/465	48/465	48/700
6.5	Batteriegewicht	kg	939	939	939
6.6	Energieverbrauch nach VDI-zyklus	kWh/h	3.13	3.13	3.14
10.1	Arbeitsdruck für Anbaugeräte	bar	200	200	200
10.2	Ölstrom fuer Anbaugeräte	l/min	6.5	6.5	6.5
10.7	Schalldruckpegel (Fahrerohr) nach EN 12053	dB (A)	64	64	64

1.1	Hersteller		KION BAOLI
1.2	Typzeichen des Herstellers		KBR 20
1.3	Antrieb: Elektro, Diesel, Benzin, Treibgas		Elektrisch
1.4	Bedienung		Sitzen
1.5	Nenntragfähigkeit / Nennlast	Q (t)	2
1.6	Lastschwerpunktabstand	c (mm)	600
1.8	Lastabstand, Mitte der Antriebsachse zu Gabelzinken	x (mm)	475
1.9	Radstand	y (mm)	1520
2.1	Eigengewicht inkl. Batterie	Kg	3835
2.3	Achslast ohne Last vorn/hinten	Kg	2100/1220
2.4	Achslast Gabel vor mit Last antriebsseitig/lastseitig	Kg	440/4880
2.5	Achslast Gabel zurück mit Last antriebsseitig/lastseitig	Kg	1860/3460
3.1	Bereifung		PU
3.2	Reifengröße, vorn		Ø343x135
3.3	Reifengröße, hinten		Ø350x100
3.5	Anzahl Räder vorn/hinten (x = angetrieben)		1x/2
3.7	Spurweite, hinten	b11 (mm)	1150
4.1	Neigung Hubgerüst/Gabelträger vor/zurück	α/β (°)	2.0/4.0
4.2	Höhe Hubgerüst eingefahren	h1 (mm)	2476
4.3	Freihub	h2 (mm)	1627
4.4	Hub	h3 (mm)	6355
4.5	Höhe Hubgerüst ausgefahren	h4 (mm)	7139
4.7	Höhe über Schutzdach	h6 (mm)	2110
4.8	Sitzhöhe	h7 (mm)	985
4.10	Höhe Radarme	h8 (mm)	373
4.19	Gesamtlänge	l1 (mm)	2411
4.20	Länge einschließlich Gabelrücken	l2 (mm)	1261
4.21	Gesamtbreite	b1/b2 (mm)	1234 / 1250
4.22	Gabelzinkenmaße	s/e/l (mm)	100x45x1150
4.23	Gabelträger nach ISO 2328. Klasse/Form A, B		2A
4.24	Gabelträgerbreite	b3 (mm)	830
4.25	Abstand zwischen Gabelzinken	b5 (mm)	316/710
4.26	Breite zwischen Radarmen	b4 (mm)	922
4.28	Vorschub	l4 (mm)	675
4.31	Bodenfreiheit mit Last unter Hubgerüst	m1 (mm)	75
4.32	Bodenfreiheit, Mitte Radstand	m2 (mm)	75
4.34.1	Arbeitsgangbreite bei Palette 1000 x 1200 quer	Ast (mm)	2772
4.34.2	Arbeitsgangbreite bei palette 800 x 1200 längs	Ast (mm)	2803
4.35	Wenderadius	Wa (mm)	1775
4.37	Länge über die Radarme	l7 (mm)	1911
5.1	Fahrgeschwindigkeit, mit/ohne Last	km/h	13.5
5.2	Hubgeschwindigkeit, mit/ohne Last	m/s	0.36/0.53
5.3	Senkgeschwindigkeit, mit/ohne Last	m/s	0.55/0.44
5.4	Schubgeschwindigkeit mit/ohne Last	m/s	0.12/0.12
5.7	Steigfähigkeit mit/ohne Last	%	3.9/7.1
5.8	Max. Steigfähigkeit mit/ohne last	%	10/10
6.1	Fahrmotor Leistung S2 60 min	kW	6.5
6.2	Hubmotor Leistung bei S3 10 %	kW	11.5
6.3	Batterie nach DIN 43531/35/36 A, B, C, Nein		43531C
6.4	Batteriespannung/Nennkapazität K5	V/Ah	48/700
6.5	Batteriegewicht	kg	939
6.6	Energieverbrauch nach VDI-zyklus	kWh/h	3.57
10.1	Arbeitsdruck für Anbaugeräte	bar	200
10.2	Ölstrom fuer Anbaugeräte	l/min	6.5
10.7	Schalldruckpegel (Fahrerohr) nach EN 12053	dB (A)	64

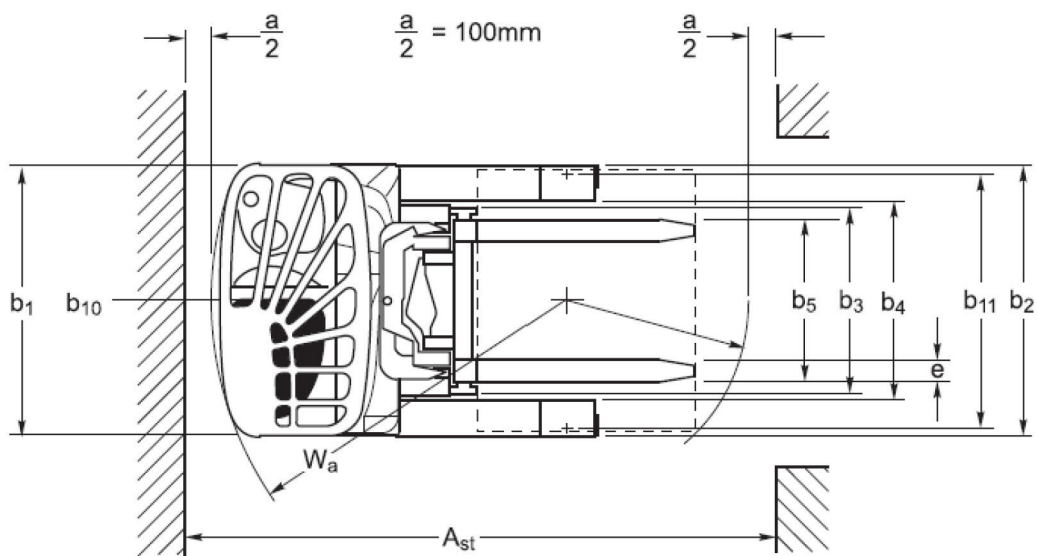
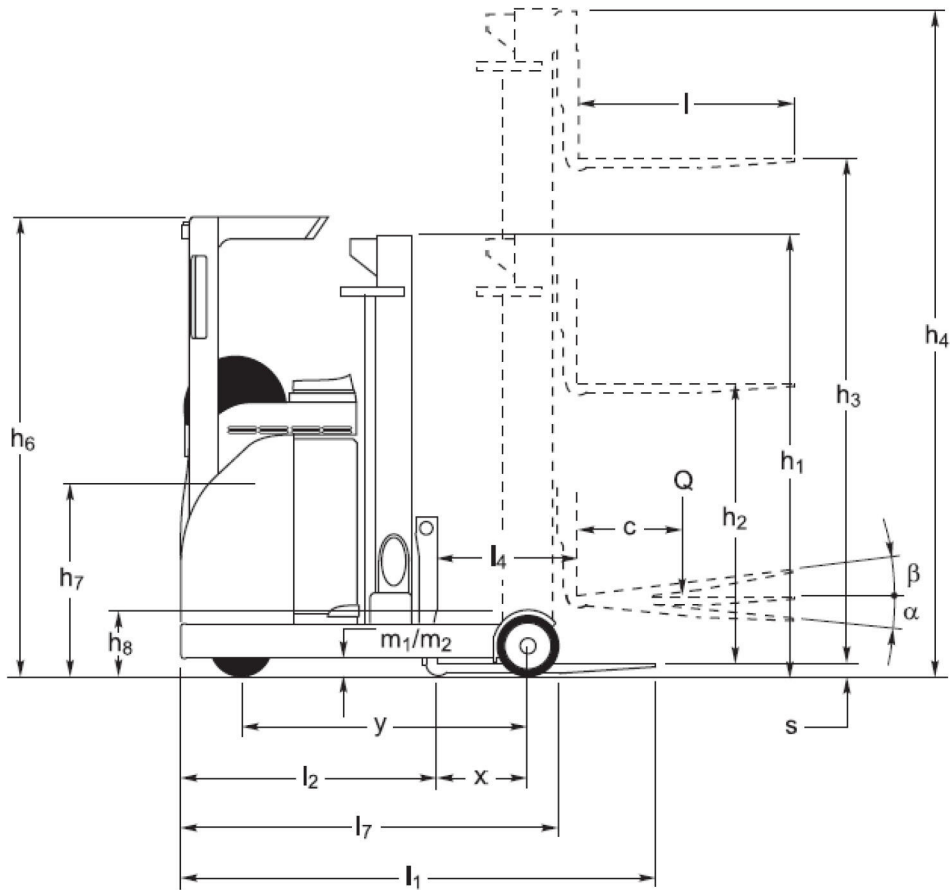

KBR 14						
Masttyp	H3	Nenntragfähigkeit - Lastschwerpunkt 600 mm	H1	H4	H2	Neigungswinkel vorn/hinten
VFHM triplexmast	5755	1400	2476	6495	1627	2/4
	6255	1400	2910	6995	2061	2/4
	6955	1400	2910	7695	2061	2/4
	7255	1400	3376	8295	2527	2/4
	7555	1350	3376	8295	2527	2/4
	8255	1150	3376	8995	2527	2/4
	8555	900	3910	9295	3061	2/4

KBR 16L						
Masttyp	H3	Nenntragfähigkeit - Lastschwerpunkt 600 mm	H1	H4	H2	Neigungswinkel vorn/hinten
VFHM triplexmast	5755	1600	2476	6495	1627	2/4
	6255	1600	2910	6995	2061	2/4
	6955	1600	2910	7695	2061	2/4
	7255	1520	3376	8295	2527	2/4
	7555	1450	3376	8295	2527	2/4
	8255	1250	3376	8995	2527	2/4
	8555	1010	3910	9295	3061	2/4
	9455	650	3910	10195	3061	2/4

KBR 16						
Masttyp	H3	Nenntragfähigkeit - Lastschwerpunkt 600 mm	H1	H4	H2	Neigungswinkel vorn/hinten
VFHM triplexmast	6355	1600	2930	7139	2081	2/4
	7255	1600	3430	8039	2581	2/4
	8255	1600	3430	9039	2581	2/4
	9455	1400	3930	10239	3081	2/4
	9655	1340	3930	10439	3081	2/4
	10155	1240	4430	10939	3581	2/4
	10455	1180	4430	11239	3581	2/4
	10655	1120	4430	11439	3581	2/4

KBR 20						
Masttyp	H3	Nenntragfähigkeit - Lastschwerpunkt 600 mm	H1	H4	H2	Neigungswinkel vorn/hinten
VFHM triplexmast	6355	1946	2930	7139	2081	2/4
	7255	1871	3430	8039	2581	2/4
	8255	1776	3430	9039	2581	2/4
	9455	1460	3930	10239	3081	2/4
	9655	1410	3930	10439	3081	2/4
	10155	1280	4430	10939	3581	2/4
	10455	1220	4430	11239	3581	2/4
	10655	1180	4430	11439	3581	2/4

KBR 14-20



Die KBR 14-20-Serie bietet eine große Auswahl an Tragfähigkeiten für unterschiedliche betriebliche Anforderungen. Das Angebot umfasst den KBR 14 mit einer Tragfähigkeit von 1.400 kg, den KBR 16L mit einer Tragfähigkeit von 1.600 kg und Hubhöhen bis zu 9,4 Metern. Abgerundet wird die Baureihe durch den KBR 16 und den KBR 20, die für Lasten von 1.600 kg bzw. 2.000 kg mit Hubhöhen von bis zu 10,6 Metern ausgelegt sind.

Die KBR 14-20-Serie wurde für die Anforderungen von Lagern und Distributionszentren entwickelt und erreicht hohe Einsatzzeiten durch 48-Volt-Batterien mit einer Kapazität von bis zu 700 Ah.

Für Sicherheit und Stabilität sorgt ein robustes Chassis. Zahlreiche Optionen für Warneinrichtungen und Leuchten erhöhen die Gesamtsicherheit.

Fahrerkomfort und Zugänglichkeit stehen im Mittelpunkt des Designs des KBR, der sich durch ergonomische Bedienelemente

und ein benutzerorientiertes Kabinenlayout auszeichnet. Das Design des Mastes und des Fahrerschuttdachs sorgt zusammen mit dem integrierten Seitenschieber dafür, dass der Fahrer Gabeln und Lasten jederzeit gut im Blick hat, um einen sicheren und effizienten Warenumschlag zu gewährleisten. Die hydraulischen Funktionen werden über Mini-Hebel angesteuert, und die elektronische Lenksteuerung sorgt für eine optimale Manövrierfähigkeit. Der Sitz und die Lenkkonsole sind vollständig verstellbar, um für Bediener unterschiedlicher Größe die bestmögliche Ergonomie zu gewährleisten.

Das Lenksystem bietet vier Einstellungsmöglichkeiten: 180° / 360°, kombiniert mit Standard-/Inverslenkung. Darüber hinaus wird der Bediener durch eine Höhenanzeige und eine Hubhöhenvorwahl unterstützt, was zu einem erhöhten Fahrerkomfort und einem sicheren, effizienten Warenumschlag beiträgt.

Die hochmoderne elektronische Steuerung regelt alle elektrischen und hydraulischen Funktionen und sorgt für einen sicheren und leisen Betrieb in Verbindung mit hoher Energieeffizienz.

Technologie:

- ✓ Gabelträger mit integriertem Seitenschieber für effizientes Warenhandling
- ✓ Batterieoptionen für jede Art von Anwendung: 48-Volt-Batterien mit Kapazitäten von 465 Ah bis 700 Ah
- ✓ Antriebs- und Hubmotoren mit AC-Technologie sorgen für einen wartungsfreien Betrieb
- ✓ Große Auswahl an Warneinrichtungen für mehr Sicherheit

Ergonomie und Arbeitsplatz:

- ✓ Ergonomische Fahrerkabine mit verstellbarer Sitz- und Lenkkonsolenposition.
- ✓ Farbdisplay für schnellen Zugriff auf wichtige Informationen über den Status des Fahrzeugs.
- ✓ gewährleistet die optimale Sicht auf Gabeln und Last.
- ✓ einfachen Fahrtrichtungswechsel.
- ✓ Hydraulische Mini-Hebel einfach und intuitiv zu bedienen
- ✓ Elektrisches Lenksystem, das sich an die Vorlieben des Bediener anpassen lässt.
- ✓ Höhenanzeige und Hubhöhenvorwahl ermöglichen sicheres und schnelles Ein- und Auslagern.

